

Revue : REVUE DU SON & DU HOME CINEMA

Date : Mai 2006

Gamme : Magellan

Produits : Magellan, Magellan concerto et Sub Magellan

Journaliste : Jean.Hiraga .



INSTALLATION ▶ EXEMPLAIRE

Les choses en grand

Le meilleur de Triangle, Classé Audio et Marantz

Après une vie de travail très chargée, Monsieur M. a pris enfin une retraite méritée. La pollution des villes a fait place au grand air, en pleine campagne, le mauvais bruit au bon bruit. Pour le grand spectacle audio visuel: 100 m² ont été utilisés dans une ferme rénovée pour voir les choses en grand, sur un écran de 4,20 m de base.



Par Jean Hiraga

Vue arrière de la salle, l'aile droite d'une ancienne ferme entièrement restaurée. Les murs, les fenêtres la forme de l'ancienne construction ont été conservés. Cet espace a été entièrement réaménagé en grande salle de home cinéma où prennent place également un grand billard et cinq "juke-boxes".

La visite de ce lieu étonnant doit se mériter. Après s'être faufilé dans une suite interminable de routes nationales, secondaires et de chemins, on finit par emprunter ce long chemin de terre qui conduit à une ancienne ferme rénovée, entourée d'une bonne vingtaine d'hectares de terrain. La date de la retraite étant imminente,

On ne manque pas d'espace dans cette vaste salle où l'écran Oray de 4,20 m de base prend du même coup une taille qui semble des plus "normales". Le plus étonnant est de se rendre compte que, dans ce contexte, la paire de colonnes principales devient, pour ainsi dire, "virtuellement invisible" ou presque, alors qu'il s'agit bel et bien des impo-

Monsieur M. a vite compris qu'il était possible de s'approcher de cet idéal recherché, l'ambiance de concert "live", à la maison, à condition d'y mettre à la fois le prix et les moyens. Ce délice se fit en assistant un jour à une démonstration des Magellan. Lancées en fin 2001, ces imposantes colonnes ont nécessité une mise au point étalée sur



Monsieur M. a décidé de faire il y a quelques années l'acquisition de cet ancien corps de ferme dominant une magnifique vallée. Baignant depuis son plus jeune âge dans la musique rock, le vœu de ce passionné de grands concerts de rock était de pouvoir retrouver un jour chez lui cette ambiance survoltée des concerts "live", en parlant des meilleurs, de ceux pour lesquels il existe parfois mille acheteurs potentiels pour une place disponible. A l'arrière de la grande salle de 100 m², une dizaine de cadres accrochés aux murs exposent fièrement plus de deux cents billets de places de concerts de rock prestigieux auxquels Monsieur M. a eu la chance d'assister en l'espace d'une quarantaine d'années.

santes Magellan, le haut de gamme de la société Triangle.

Le coup de foudre Magellan

L'accoutumance aux grands concerts de rock procure, en parlant de ceux qui sont bien sonorisés, une frustration plus qu'évidente par rapport au même concert écouté ou visionné chez soi. Le champ visuel rétréci, le niveau sonore déterminé en fonction du facteur de tolérance des voisins, s'inscrivent parmi les points qui transforment vite un concert géant en présence de milliers de spectateurs en une petite fête de quartier. Tout en conservant la tête sur les épaules en tant que fin connaisseur des matériels audio et home cinéma,

cing longues années. Elles ont abouti à ce modèle synthétisant le meilleures des connaissances acquises par la société Triangle depuis sa fondation. Hautes de 2,18 m, ces colonnes sont réalisées sur la base de trois charges superposées, avec deux voies de grave encadrant verticalement une voie de médium-aigu rayonnant par ses deux faces en mode bipolaire. Pour supporter une puissance de crête de 400 W tout en offrant un éventail de possibilités, de qualités surpassant celles de tous les autres modèles du catalogue, Triangle a réalisé sur cahier des charges spécifique les huit haut-parleurs qui la compose soit 4 haut-parleurs de grave, deux de médium et deux tweeters.

88 REVUE DU SON
DU HOME CINEMA

N° 307S, mai 06





INSTALLATION ▶ EXEMPLAIRE

Les choses en grand : Triangle, Marantz, Classé Audio, Yamaha

En assistant à la démonstration de ces colonnes, Monsieur M. eut le coup de foudre. A coup sûr, elles pouvaient faire merveille dans sa ferme qui venait d'être rénovée. La taille de l'image sonore devant être en adéquation avec celle de l'image vidéo, il restait à trouver le reste. Avec ses quelques 12 m de long et plus de 7 m de hauteur au centre, la pièce pouvait sans problème s'accommoder d'un écran motorisé de 4,20 m de base de chez Oray. Une voie centrale de type Magellan n'existant pas sur le catalogue Triangle, Monsieur M. trouva une solution en utilisant la Magellan Concerto, petite sœur de la Magellan, en position horizontale. Pour les mêmes raisons d'assortiment d'ordre esthétique à la fois sonore et visuel, il fut décidé d'accompagner d'office ces trois voies frontales de quatre voies d'ambiance identiques à la voie centrale. Monsieur M. avait reçu pour conseil de se contenter d'un caisson de grave Magellan, un superbe "monstre" (haut-parleur de 38 cm, amplificateur de 1000 W RMS), ne figurant pas vrai-

L'importance de l'amplification des voies principales

Sans aller plus loin dans le détail, après une suite d'essais comparatifs effectués selon les exigences de Monsieur M., les gros blocs de puissance Classé Audio CA-M400 furent élus pour les voies frontales. Ils font partie de ces bêtes rares réunissant les bénéfices de la haute puissance, soit 400 W en régime continu sur charge 8 Ω tout en conservant l'atout de la haute transparence sous des plages de puissance étalées entre la fraction de watts et 400 W.

Contrôles et amplification audio-vidéo : le Yamaha DSP AZ9

Lancé initialement en 2004, ce haut de gamme a fait partie des gros amplis intégrés audio vidéo les plus attendus dans le milieu des passionnés de l'audio et du home cinéma de haute qualité. Que vouloir de plus avec autant de possibilités et une puissance de 7 x 170 W sur 8 Ω par canal. Ceux qui le connaissent ou le possèdent savent que c'est l'un des intégrés audio-vidéo des mieux conçus

La vidéoprojection : l'honneur au haut de gamme Marantz VP10-S1

Ce serait, paraît-il, en lisant notre revue RDS&HC que Monsieur M. aurait décidé de tester puis d'acquiescer à la fois les colonnes Triangle Magellan, Magellan Concerto, ainsi que le vidéoprojecteur Marantz VP10-S1. La RDS&HC n° 284 de juillet 2004 a publié un banc d'essai de ce produit qui avait fait l'unanimité de la rédaction, sa technologie tri-DLP de 1280 x 720 chacun conduisant à un contraste de 3600:1, à des qualités de luminosité, de netteté et de rendu colorimétrique exceptionnelles, ce en plus d'une compatibilité haute définition en 1080i ou en 1080p. Avec ce modèle pesant 40 kg sont proposés en option trois types de blocs optiques. Le VP10-S1 a été placé ici à 4 m du sol, contre une poutre, avec prise en compte des impératifs de ventilation. Précisons au passage que Monsieur M. apprécie ce vidéoprojecteur pour une autre qualité, un bruit de soufflerie qui reste discret.

de la salle, le dessous pentu du toit et ses différentes poutres aient contribué à ce résultat favorable en apportant un effet acoustique diffusant. Le dessous du toit a été mis en valeur par un éclairage indirect, ce qui est loin d'être inesthétique.

Résultats : accrochons-nous

Nous n'avons encore jamais eu l'occasion de tester un assortiment d'enceintes Triangle Magellan + Magellan Concerto soutenu par 3 caissons de grave Magellan dans de telles conditions. La grande transparence de restitution accompagnée d'autant d'assise, d'une telle réserve en puissance ont pour effet inhabituel que l'on s'accoutume vite aux niveaux sonores élevés. Reconnaissons cependant que le niveau d'extrême grave obtenu sur certains passages audio ou audio-vidéo a largement de quoi mettre mal à l'aise certaines personnes. Il ne faut donc pas trop abuser des bonnes choses des niveaux sonores trop élevés. Le grand billard et les cinq "flippers" présents dans la salle flourent à ce titre parmi

...ment au catalogue, mais existant sous la forme d'une série limitée à quelques dizaines d'exemplaires. Un essai sur un concert enregistré en 5.1 lui fit comprendre que son expérience du concert en direct exigeait encore plus d'assise sous un niveau sonore plus généreux. D'où le choix non pas d'un mais de 3 caissons de grave Magellan.

...sur le plan de l'ergonomie, grâce à un menu déroulant très bien pensé. C'est aussi l'un des rares chez Yamaha à comporter en façade le logo THX. Le souci de perfection en audio s'étend jusqu'aux borniers de haut-parleurs d'origine WBT. Seuls quatre amplificateurs sont utilisés ici pour les voies d'ambiance. Du luxe, non!

L'acoustique du lieu

Les différentes photos figurant dans ce reportage donnent une idée du volume de cette salle qui n'est curieusement pas sujette à de gros défauts tels que des échos de murs parallèles prépondérants, la réverbération trop prononcée ou bien encore des résonances gênantes. Il n'est pas impossible que la hauteur

les pauses à la fois agréables et nécessaires pour permettre aux précieuses oreilles de pouvoir se reposer. Après ce genre de démonstration, autant dire qu'il y a vraiment de quoi se faire une toute autre opinion du son Triangle. Un pari gagné. Bravo à Monsieur M. que nous remercions pour son accueil. Jean Hiraga

Synoptique
Un synoptique qui reste simple, bien que d'autres sources existantes n'aient pas été représentées ici. Pour le câblage des enceintes, quelques 80 m de câble Silver Ghost de chez Triangle ont dû être utilisés.

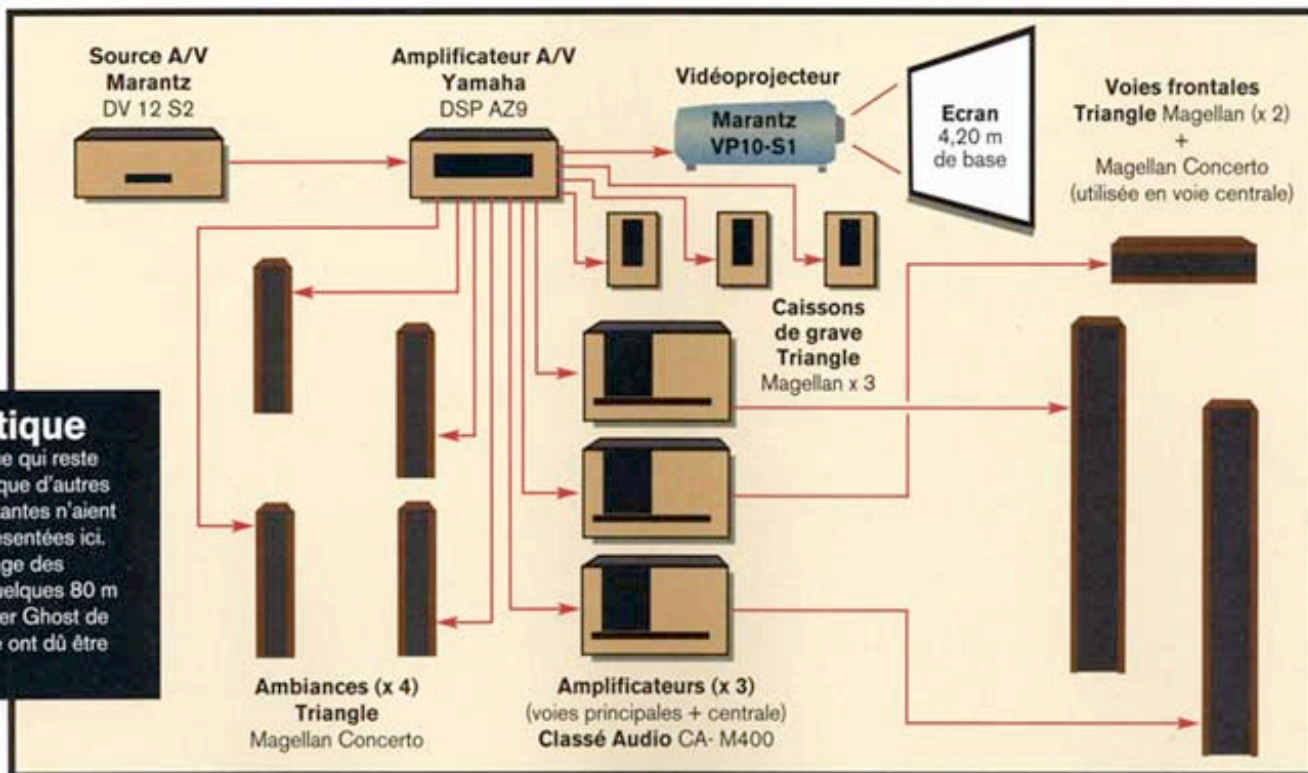

Un pari gagné : approcher au mieux l'ambiance des grands concerts "live" à partir d'une synergie de gros moyens incluant la mobilisation du meilleur des marques Triangle, Marantz, Classé Audio et Yamaha.

A LA LOUPE...



A gauche
La source universelle Marantz DV 12SE, posée sur l'amplificateur audio-vidéo Yamaha DSP-AZ9.





Classé Audio

Ci-dessus, les trois blocs de puissance monophoniques Classé Audio CA-M400. Ils délivrent chacun 400 W RMS sur 8 Ω. Ils sont utilisés sur les voies frontales.

Voie centrale et caisson de grave

Sous l'écran, la voie centrale, qui n'est autre qu'une colonne Triangle Magellan Concerto disposée horizontalement et posée sur un socle. A sa droite, le caisson de grave Magellan, un haut de gamme hors catalogue fabriqué en série limitée.



Electroniques

Elles ont été placées dans un meuble situé à l'arrière de la salle, à droite. Limités au nombre de quatre, les fauteuils sont très confortables.

Magellan + Magellan Concerto

Le meilleur de Triangle, réparti entre une paire de Magellan et cinq Magellan Concerto.



Vidéoprojecteur

Fixé sous une poutre transversale, à 4 m du sol, la vidéoprojection a été confiée au VP10-S1, un produit d'exception de la firme Marantz. Une image très "cinéma" qui ne manque pas d'étonner par ses qualités conjuguées de luminosité, de contraste et de rendu des couleurs, malgré l'écran de 4,20 m de base.